

Dear Customer

Thank you for selecting our product. We are confident we can fully satisfy your expectations by offering you a wide range of technologically advanced products which directly result from our many years of experience in mixer and fitting production.

ENGLISH

Estimado Cliente

Muchas gracias por elegir nuestro producto. Estamos seguros que podemos satisfacer completamente sus expectativas ofreciéndole una amplia variedad de productos tecnológicamente avanzados que resultan directamente de muchos años de experiencia en grifos y su producción apropiada.

ESPAÑOL

ATTENTION!

For care, use soft towel with soap and water only! Under no circumstances should you use any chemicals.

ATENCIÓN!

Para el cuidado, utilice solamente una toalla suave con jabón y agua! Bajo ninguna circunstancia no use productos químicos.

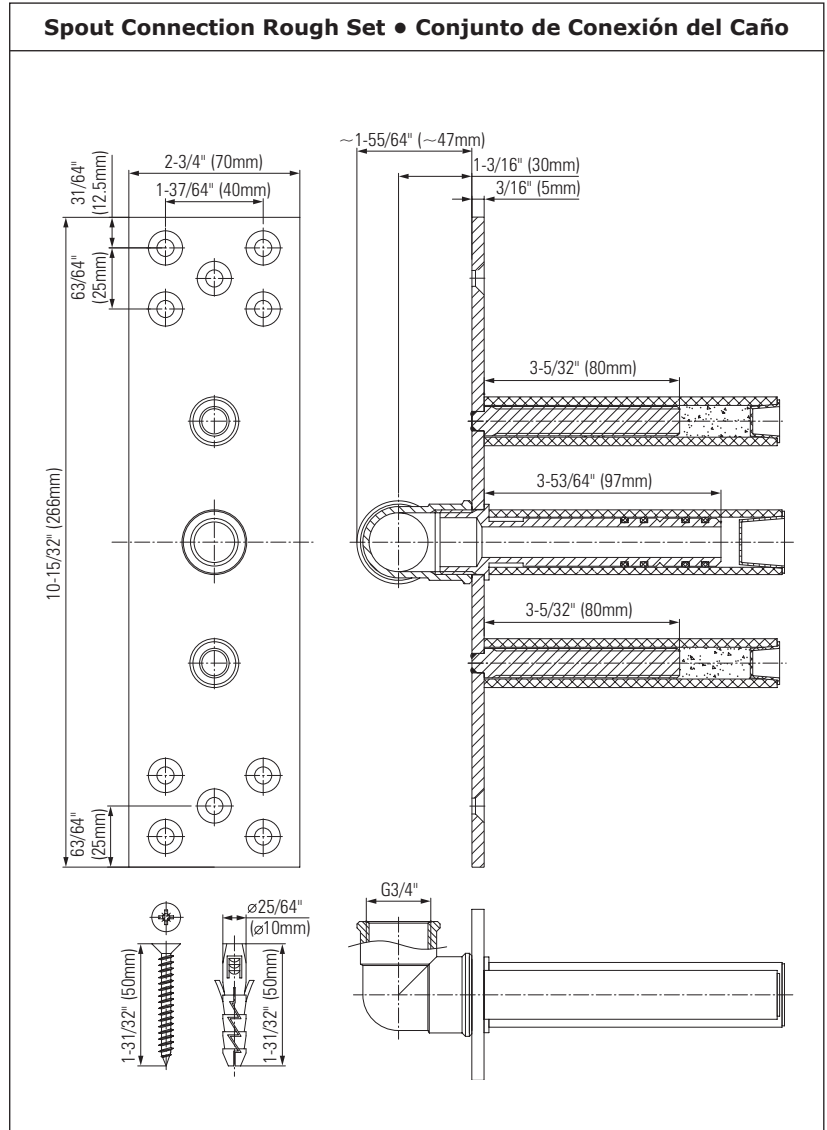
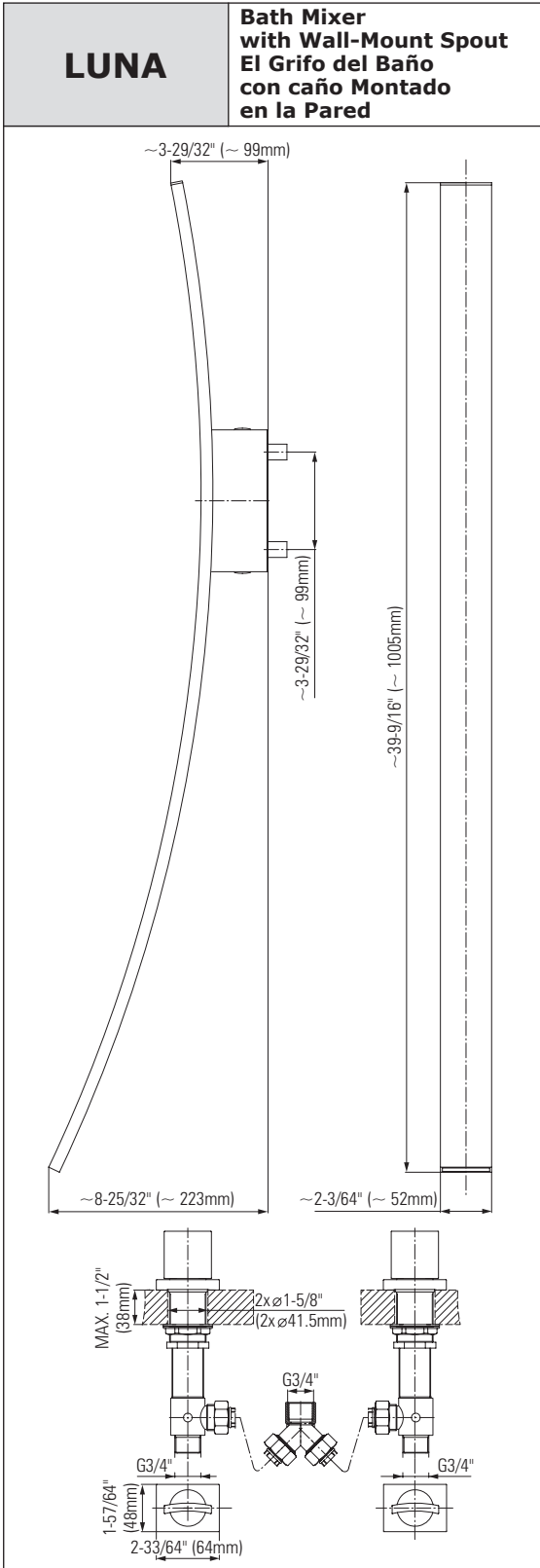

ENGLISH

ESPAÑOL

Tools and Materials

- Tape Measure
- Pencil
- Drill
- Blade Screwdriver
- Philips Screwdriver
- Hex Wrenches
- Level
- Silicone Sealant

Herramientas y materiales

- Cinta para media
- Lápiz
- Taladro
- Destornillador plano
- Destornillador de punta de cruz o Phillips
- Llave hexagonales
- Nivel
- Sellador de silicona

LUNA

Bath Mixer • El Grifo del Baño

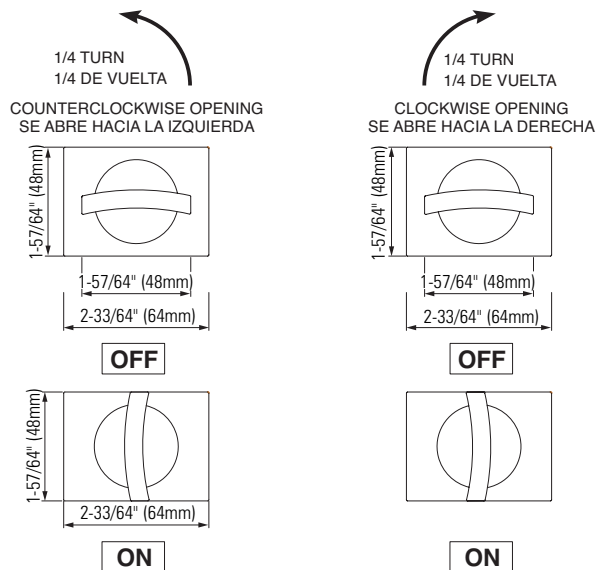
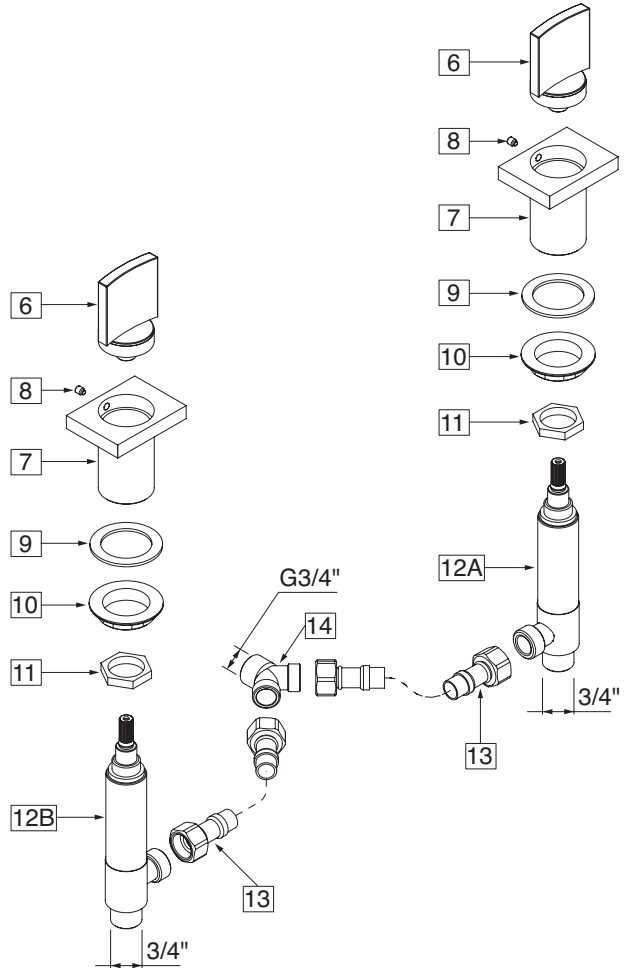
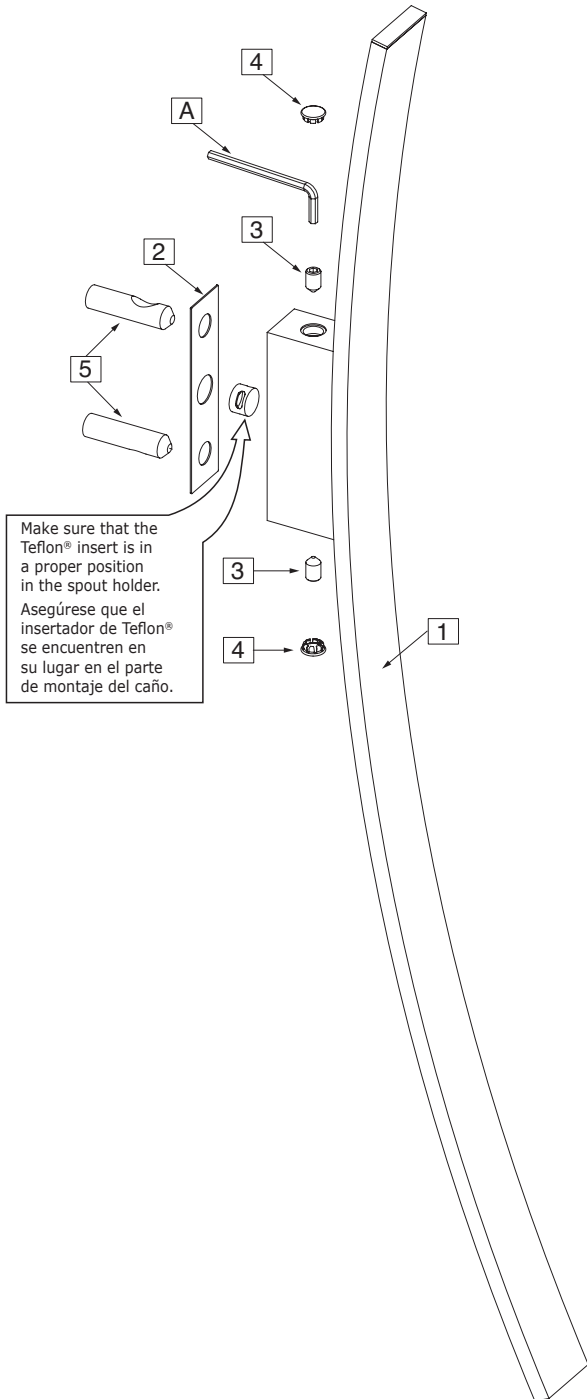

1	WALL-MOUNT SPOUT	CAÑO MONTADO EN LA PARED
2	WASHER	ARANDELA
3	FIXING SCREW (2 PCS.)	TORNILLO DE FIJACIÓN (2 PIEZAS)
4	CAP (2 PCS.)	TAPÓN (2 PIEZAS)
5	MOUNTING SLEEVE (2 PCS.)	CASQUILLO DE MONTAJE (2 PIEZAS)
6	HANDLE ASSEMBLY (2 PCS.)	JUEGO DE LA MANILLA (2 PIEZAS)
7	HANDLE BASE (2 PCS.)	BASE DE LA MANILLA (2 PIEZAS)
8	SCREW	TORNILLO
9	WASHER (2 PCS.)	ARANDELA (2 PIEZAS)
10	FLANGED NUT (2 PCS.)	TUERCA CON BRIDA (2 PIEZAS)
11	COUNTER NUT (2 PCS.)	TUERCA DE CONTRA (2 PIEZAS)
12A	RIGHT VALVE (with clockwise opening cartridge)	VÁLVULA DERECHA (con cartucho que se abre hacia la derecha)
12B	LEFT VALVE (with counterclockwise opening cartridge)	VÁLVULA IZQUIERDA (con cartucho que se abre hacia la izquierda)
13	HOSE G3/4"-G3/4" 11-13/16" (300mm) length, (2 PCS.)	MANGUERA G3/4"-G3/4" longitud 11-13/16" (300mm), (2 PIEZAS)
14	T-CONNECTION	CONEXIÓN „T”
A	HEX KEY	LLAVE HEXAGONAL

Spout Connection Rough Set ● Conjunto de conexión del caño

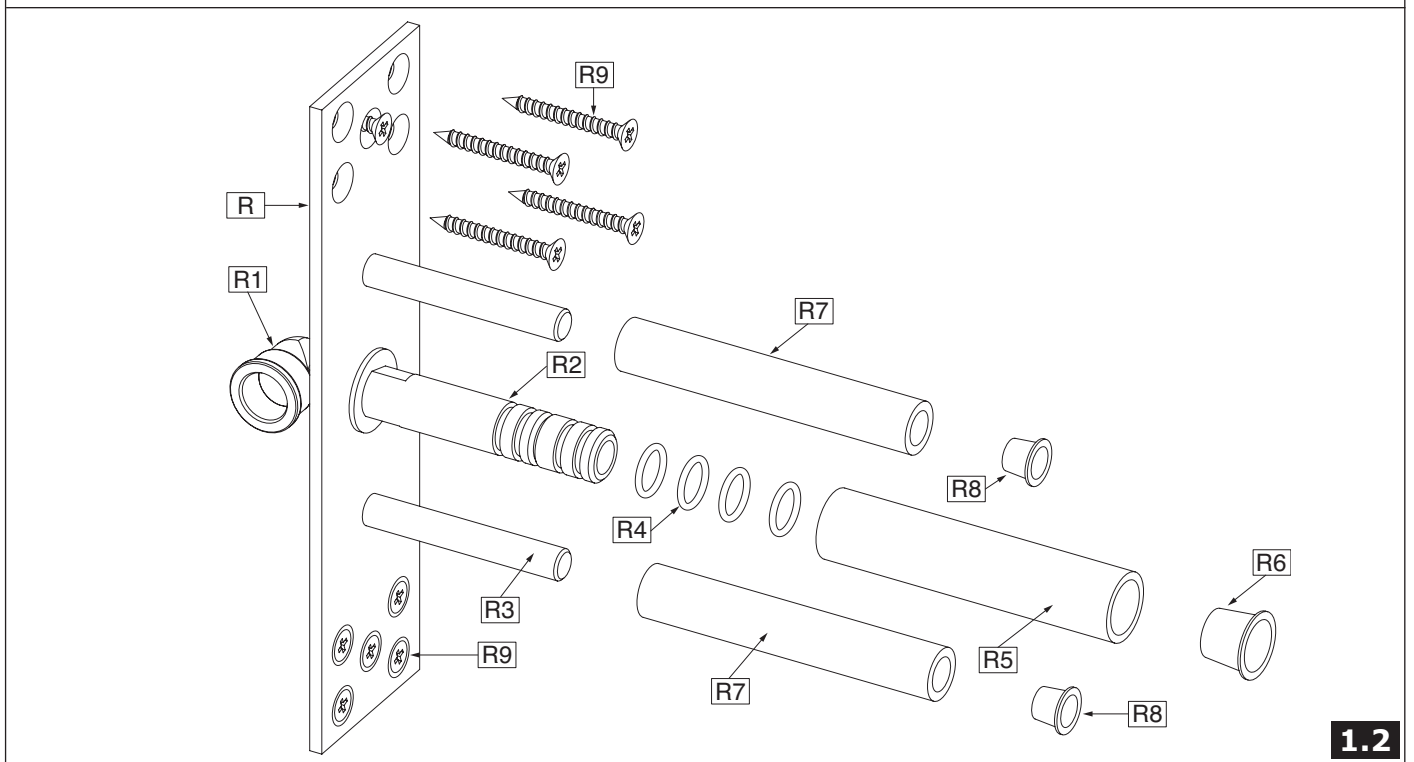

1.2

R	COMPLETE SPOUT CONNECTION ROUGH	CONJUNTO COMPLETO DE CONEXIÓN DEL CAÑO
R1	SUPPLY ELBOW G3/4"	CODO G3/4" DE SUMINISTRO
R2	SPOUT CONNECTION	CONEXIÓN DEL CAÑO
R3	MOUNTING PIN (2 PCS.)	PERNO DE MONTAJE (2 PIEZAS)
R4	O-RING SEAL (4 PCS.)	JUNTA O-RING (4 PIEZAS)
R5	SPOUT CONNECTION PROTECTION	CONECTOR DEL CAÑO DE PROTECCIÓN
R6	PROTECTION CAP	TAPÓN DE PROTECCIÓN
R7	PROTECTION SLEEVE (2 PCS.)	CASQUILLO DE PROTECCIÓN (2 PIEZAS)
R8	PROTECTION CAP (2 PCS.)	TAPÓN DE PROTECCIÓN (2 PIEZAS)
R9	SCREW WITH ANCHOR (10 PCS)	TORNILLO CON ESTACA (10 PIEZAS)

PRODUCT INSPECTION ● INSPECCIÓN DEL PRODUCTO

ENGLISH

Carefully unpack and inspect all the components for damage. To protect against damage, return all components to the carton until ready to install.

ESPAÑOL

Desembale con cuidado y cerciórese de que ningún componente esté dañado. Para protección contra daños, vuelva a colocar todos los componentes en la caja de embalaje hasta el momento de su instalación.

LUNA

Diverter Valve & Shower Handset ● Válvula de Desviador y de la Teleducha

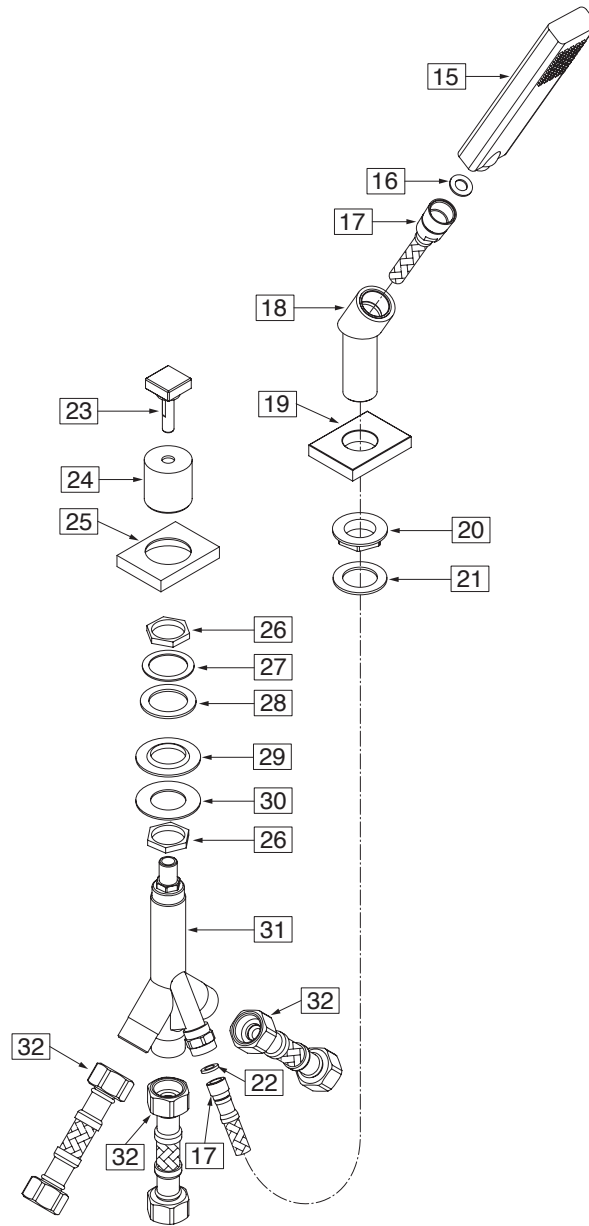

2

15	SHOWER HANDSET	TELEDUCHA
16	FLAT SEAL	EMPAQUETADURA PLANA
17	SHOWER HOSE 59" (1500mm) length	MANGUERA DE DUCHA de la longitud 59" (1500mm)
18	SHOWER HANDSET SOCKET	ASIENTO DE TELEDUCHA
19	BASE	BASE
20	RUBBER PAD	ARANDELA DE CAUCHO
21	FLANGED NUT	TUERCA CON BRIDA
22	FLAT SEAL	EMPAQUETADURA PLANA
23	DIVERTER SWITCH KNOB	BOLA DEL DESVIADOR
24	VALVE COVER	CUBIERTA DE LA VÁLVULA
25	BASE OF VALVE COVER	BASE DE LA CUBIERTA DE LA VÁLVULA
26	NUT (2 PCS.)	TUERCA (2 PIEZAS)
27	METAL WASHER	ARANDELA DE METAL
28	WASHER	ARANDELA
29	WASHER	ARANDELA
30	METAL WASHER	ARANDELA DE METAL
31	DIVERTER VALVE	VÁLVULA DE DESVIADOR
32	HOSE G3/4"-G3/4" 23-5/8" (600mm) length, (3 PCS.)	MANGUERA G3/4"-G3/4" longitud 23-5/8" (600mm), (3 PIEZAS)

SPOUT INSTALLATION ● MONTAJE DEL CAÑO

ENGLISH

ESPAÑOL

NOTE: Make sure the water supply is off before start of installation.

Bath wall-mount spout **(1)** is to be mounted on the wall. Before starting of spout installation **(1)** you should plan:

- > point of assembly of spout connection rough **(R)**; outflow from a spout should be at the height guaranteeing a comfortable use of the bath mixer,
- > the routing of mixed water supply piping to spout **(1)**; it is recommended to prepare piping with maximum diameter 3/4" with R3/4" male thread connector to connect the spout connection rough **(R)**, and with male thread R3/4" connector to connect T-connection **(14)** - see fig. 4.1,
- > type of wall: standard wall **(VERSION 1 - see fig. 3.1)** or marble wall **(VERSION 2 - see fig. 3.2)**.

Before beginning the installation works decide on the type of wall that it will be used:

VERSION 1 /see fig. 3.1/: Total wall thickness **(T)**: MIN. 1" - MAX. 2" /standard wall/.

VERSION 2 /see fig. 3.2/: Total wall thickness **(T)**: MIN. 2" - MAX. 3" /marble wall/.

Position of spout connection rough **(R)** should be determined in such way that the **(T)** value would be in the MIN.-MAX. range applicable for each version.

NB: Antes de empezar el montaje asegúrese que el suministro de agua esté cerrado.

El caño del grifo del baño **(1)** está destinada para el montaje en la pared. Antes de iniciar el montaje del caño **(1)** tiene que planificar:

- > lugar del montaje del conjunto de conexión del caño **(R)**, la posición del flujo saliente del caño debe garantizar el uso cómodo del grifo del baño,
- > el recorrido de la instalación que lleva el agua mezclada al caño **(1)**; le recomendamos preparar una instalación de max diámetro 3/4" dotada de una pieza de conexión con la rosca externa R3/4" para unir el conjunto de conexión del caño **(R)** y de una pieza de conexión con la rosca externa R3/4" para acoplar el conjunto que consta del tubo en T **(14)** - ver el dis. 4.1.
- > tipo del muro: la pared standard **(VARIANTE 1 - ver el dis. 3.1)** o la pared de mármol **(VARIANTE 2 - ver el dis. 3.2)**

Antes de proceder a la instalación debe determinar el tipo del muro:

VARIANTE 1 /ver el dis. 3.1/: Espesor total del muro **(T)**: MIN. 1" - MAX. 2" /la pared estandar/.

VARIANTE 2 /ver el dis. 3.2/: Espesor total del muro **(T)**: MIN. 2" - MAX. 3" /la pared de mármol/.

Se debe definir la profundidad de colocación del conjunto de conexión del caño **(R)** de tal manera que el valor **(T)** quepa en los límites MIN.-MAX. para el variante en cuestión.

VERSION 1 ● VARIANTE 1
Standard Wall: MIN.1"-MAX.2"
Pared Estandar: MIN.1"-MAX.2"

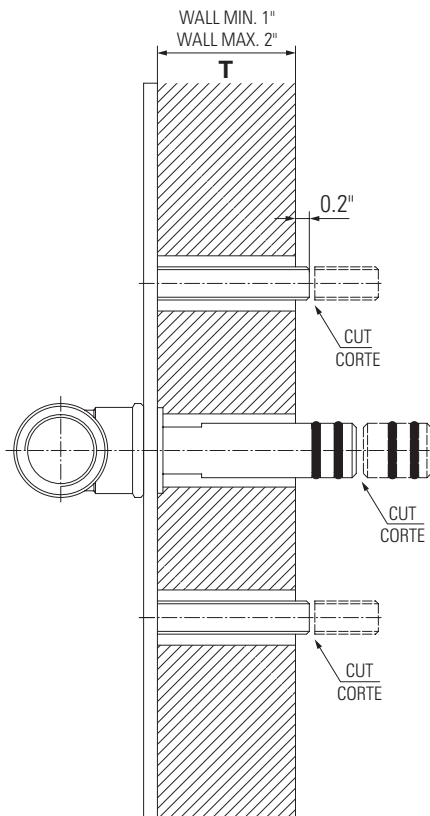

3.1

VERSION 2 ● VARIANTE 2
Marble Wall: MIN.2"-MAX.3"
Pared Marmol: MIN.2"-MAX.3"

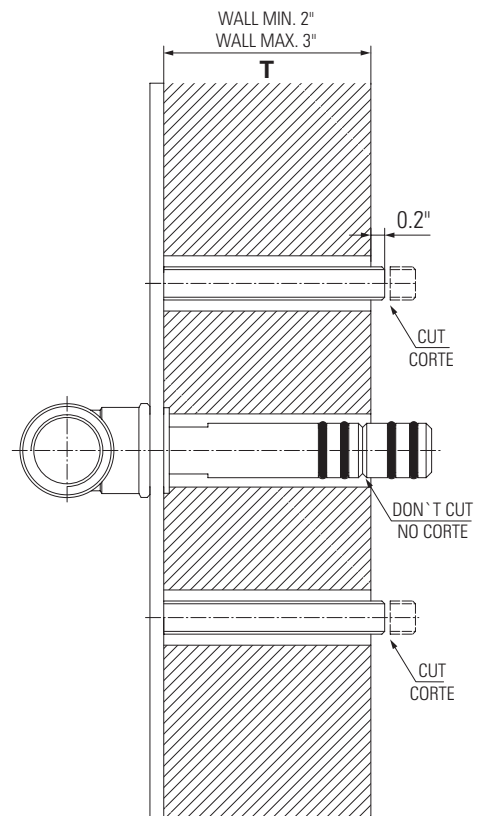

3.2

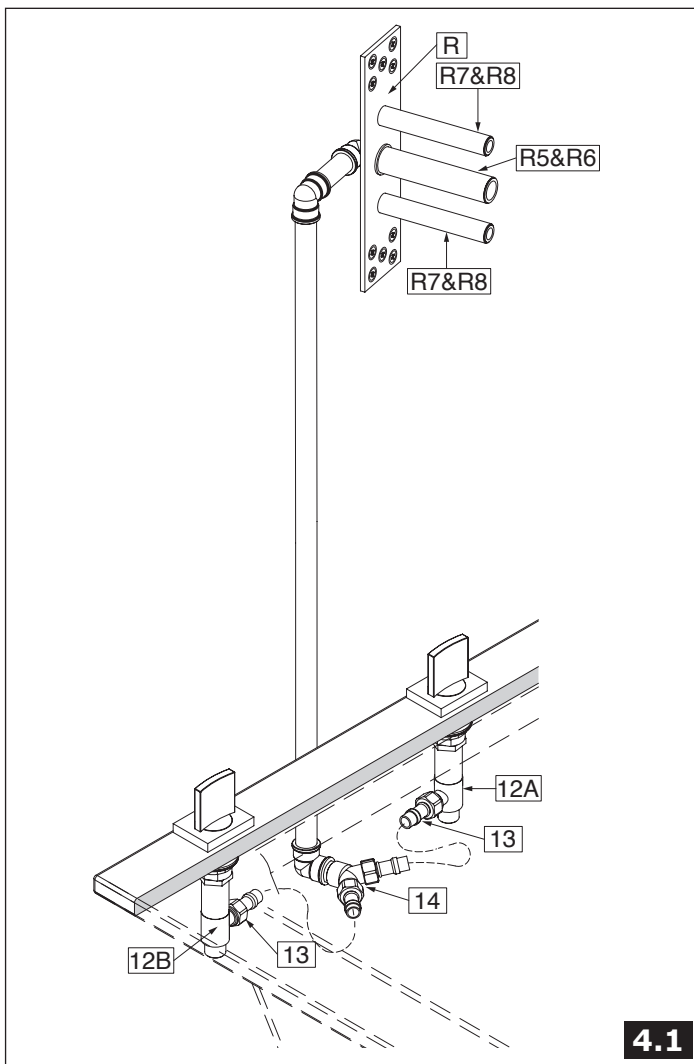

4.1

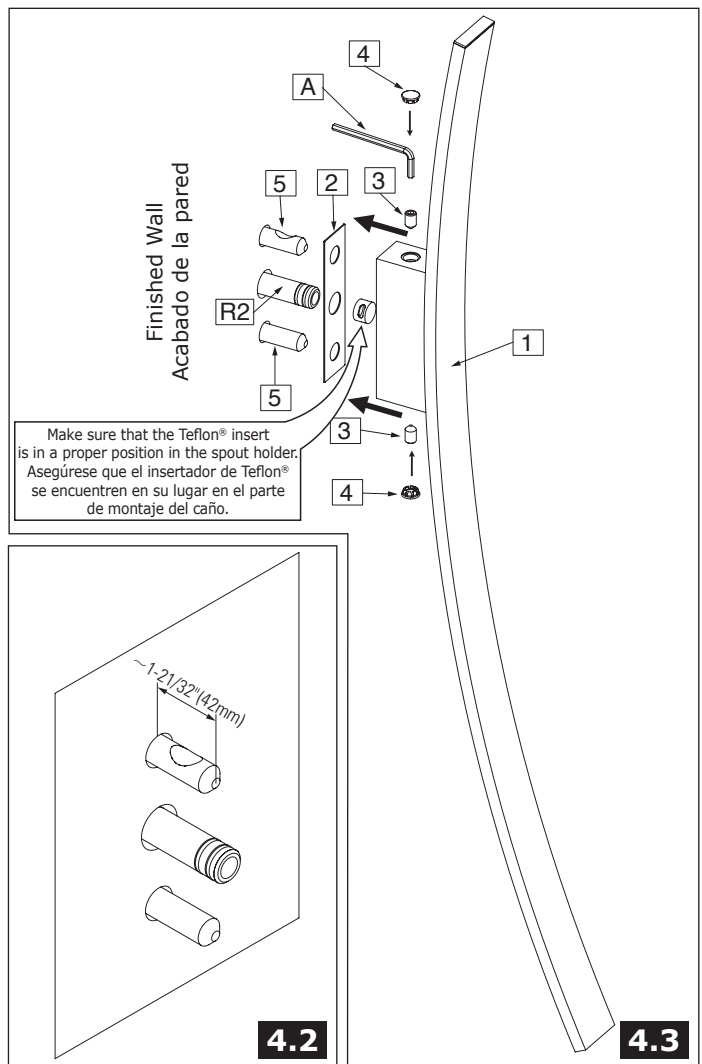

4.2

4.3

SPOUT INSTALLATION ● INSTALACION DEL CAÑO

ENGLISH

ESPAÑOL

1. Connect the spout connection rough (**R**) to mounting cavity in the wall using mounting screws (**R9**).
Note: Position spout connection rough (**R**) correctly in vertical and horizontal axis using level.
2. Connect water supply piping to supply elbow with a female thread G3/4" (**R1**) - see fig. 4.1.
3. Make sure, that all protection sleeves (**R5 & R7**) are in correct position on spout connection rough (**R**). Continue with construction work on finished wall layer.
4. After finishing the construction work, remove the protection sleeves (**R5 & R7**) together with protection caps (**R6 & R8**) from spout rough (**R**) - see fig. 4.1. Depending on the type of wall, that you have, choose the appropriate version of further steps:
VERSION 1 /see fig. 3.1/: Total wall thickness (**T**): MIN. 1" - MAX. 2" /standard wall/
 - > cut the mounting pins (**R3**) using hack-saw so that the two pins protrude from the finished wall by about 0.2"; remove all burrs after cutting,
 - > cut spout connection (**R2**) at the place where the manufacturing groove is; remove all burrs after cutting, do not damage o-ring seals (**R4**).

1. Sujete el conjunto de conexión del caño (**R**) con los tornillos de fijación (**R9**) en el vano de montaje en la pared.
Atención: Posicione bien vertical y horizontalmente el conjunto de conexión del caño (**R**) con ayuda del nivel de burbuja.
2. Conecte al codo de suministro con rosca externa G3/4" (**R1**) la instalación que lleva el agua al caño - ver el dis. 4.1.
3. Asegúrese que todos los casquillos de protección (**R5 & R7**) se encuentren en su lugar en el conjunto de conexión (**R**). Ahora puede proceder a realizar la superficie de acabado de la pared.
4. Cuando termine las obras de acabado, quite los casquillos de protección (**R5 & R7**) con los tapones de protección (**R6 & R8**) del conjunto de conexión (**R**) - ver el dis. 4.1. En función del tipo de la pared en su caso escoja el variante adecuado para continuar el montaje:
VARIANTE 1 /ver el dis. 3.1/: Espesor total del muro (**T**): MIN. 1" - MAX 2" /la pared estandar/
 - > corte los pernos de montaje (**R3**) con el serrucho para metal de tal modo que los pernos emerjan de la cara interior de la pared de acabado de unos 0,2"; elimine todas las rebabas que se puedan producir en el momento de cortar,
 - > corte la conexión del caño (**R2**) en el lugar donde se nota la ranura marcada por la fábrica; elimine todas las rebabas que se puedan producir en el momento de cortar, no dañe las junta o-ring (**R4**).

SPOUT INSTALLATION ● INSTALACION DEL CAÑO

ENGLISH

VERSION 2 /see fig. 3.2/: Total wall thickness (T):
MIN. 2" - MAX. 3" /marble wall/

- > cut the mounting pins (R3) using hack-saw so that the two pins protrude from the finished wall by about 0.2"; remove all burrs after cutting,
- > **ATTENTION! Do not cut spout connection (R2).**
- 5. Screw mounting sleeves (5) onto the pins (R3) until resistance is felt /see fig. 4.3/. **ATTENTION! The distance from the finished wall to the tip of sleeve (5) should be about 1-21/32" (42mm)** /see fig. 4.2/. Top sleeve (5) should be positioned in such way that the tapered recess is pointing upwards, and the bottom sleeve (5) should be positioned in such way that the tapered recess is pointing downwards /see fig. 4.2/.
- 6. Put the washer (2) onto the mounting sleeves (5).
- 7. Screw the fixing screws (3) 1-1.5 turns into appropriate sockets in spout holder /see fig. 4.3/. Use the hex key (A).
- 8. Slide the spout (1) over two mounting sleeves (5) and spout connection (R2), pay attention that the washer (2) is correctly positioned.
- 9. Holding the spout (1) screw all the way in both of fixing screws (3) using the hex key (A).
- 10. Put in the masking caps (4) into spout holder.

ESPAÑOL

VARIANTE 2 /ver el dis. 3.2/: Espesor total del muro (T):
MIN. 2" - MAX. 3" /la pared de mármol/

- > corte los pernos de montaje (R3) con el serrucho para metal de tal modo que los pernos emerjan de la cara interior de la pared de acabado de unos 0,2"; elimine todas las rebabas que se puedan producir en el momento de cortar,
- > **ATENCIÓN: No corte la conexión del caño (R2).**
- 5. Sobre los pernos de montaje (R3) enrosque los casquillos de montaje (5) girándolos a tope /ver el dis. 4.3/. **ATENCIÓN: La distancia entre la parte frontal de la pared de acabado y la parte frontal del casquillo (5) debe de ser de unos 1-21/32" (42 mm)** /ver el dis. 4.2/. Ponga el casquillo superior (5) de tal manera que el recorte cónico esté dirigido hacia arriba, mientras el casquillo inferior (5) ponga de tal manera que el recorte esté dirigido hacia abajo /ver el dis. 4.2/.
- 6. Sobre los casquillos de montaje (5) enroscados ponga la arandela (2).
- 7. Apriete de un 1-1,5 giro los tornillos de fijación (3) en los asientos adecuados en la parte de montaje del caño /ver el dis. 4.3/. Use la llave alien (A).
- 8. Coloque el caño (1) sobre dos casquillos de montaje (5) y la conexión del caño (R2). Preste atención a posicionar correctamente la arandela (2).
- 9. Sosteniendo el caño (1) apriete a tope ambos tornillos de fijación (3) con la llave alien (A).
- 10. Ponga los tapones (4).

HANDLES INSTALLATION ● INSTALACIÓN DE LAS MANILLAS

ENGLISH

See fig. 5.1-5.2, 6.1-6.6

1. Place handle base (7) and center over side hole of mounting surface - see fig. 1.1 and 6.1
2. From underneath the ledge place the washer (9) and then screw the flanged nut (10) (fig. 6.1).
3. Turn the spline of a cartridge in a valve (12A & 12B) to OFF position:
 - > in the hot water valve (fig. 5.1): left valve marked with the red sticker turn the cartridge spline (A) in clockwise direction,
 - > in the cold water valve (fig. 5.2): right valve marked with the blue sticker turn the cartridge spline (B) in counterclockwise direction.
4. Thread the counter nut (11) onto the valve (12A & 12B) as show fig. 6.2.
5. From underneath the ledge thread the valve (12A & 12B) to the handle base (7) until the spline of the cartridge (A & B) protrudes from the hole - see fig. 6.3. Tighten lightly the counter nut (11) on the valve (12A & 12B).
6. Put the hex key (B) into the hole of the slide ring (S) and rotate the ring (S) so that the hole in the ring is in bottom position facing the hex set screw (8) in the handle base (7). Remove the hex key from the hole and push in the handle assembly (6) onto cartridge spindle - see fig. 6.4-6.5. Set the handle (6) as on fig. 1.1 „OFF” position.
7. Block carefully the handle (6) with a set screw (8) using the hex key (B) (included with the mixer). A screw pin should enter the hole in the slide ring (S). In case of excessive pressure and difficulties with rotation of the handle loosen up the set screw (8) by a 1/4 turn (fig. 6.6).
8. Tighten the counter nut (11) on the valve (12A & 12B).

ESPAÑOL

Ver dis. 5.1-5.2, 6.1-6.6

1. Coloque la base de la manilla (7) y centre en el agujero lateral de la superficie de montaje - ver dis. 1.1 y 6.1.
2. Colocar la arandela (9) por debajo del borde y atornillar la tuerca con brida (10) (dib. 6.1).
3. Poner la polichaveta del cartucho en la válvula (12A) y (12B) en la posición „cartucho cerrado” - „OFF”:
 - > en el caso de la válvula de agua caliente (dib. 5.1): la válvula izquierda con etiqueta roja con cartucho cerrado a la derecha girar la polichaveta del cartucho (A) a la derecha,
 - > en el caso de la válvula de agua fría (dib.5.2) la válvula derecha con etiqueta azul con cartucho cerrado a la izquierda girar la polichaveta del cartucho (B) a la izquierda.
4. En la válvula (12A) y (12B) enrosque la tuerca de contra (11) de acuerdo con la dis. 6.2.
5. Por debajo del borde enrosque la válvula (12A) y (12B) a la base de la manilla (7) hasta que aparezca toda la polichaveta del cabezal (A) y (B) de acuerdo con la dis. 6.3. Apretar ligeramente la tuerca de contra (11) en la válvula (12A) y (12B).
6. En el agujerito del anillo de deslizamiento (S) ponga la llave hexagonal (B) y gire todo el anillo (S) hasta el punto en el que el agujerito del anillo se encuentre al frente del tornillo del boqueno (8) en la base de la manilla (7). Quite la llave hexagonal del agujerito y ponga el juego de manilla (6) al husillo de cabeza hasta que resista - ver dis. 6.4-6.5. Poner la manilla (6) como en el dis. 1.1 en la posición „OFF”.
7. Bloquee cuidadosamente el manilla (6) con el tornillo (8) usando la llave hexagonal (B) (que va junto con la grifo). El gorrón del tornillo tiene que entrar en agujerito del anillo de deslizamiento (S) del manilla. En el caso de una presión demasiado grande que dificulte la rotación del manilla, desapriete el tornillo (8) a 1/4 de su rotación (ver dis. 6.6).
8. Apretar la tuerca de contra (11) en la válvula (12A) y (12B).

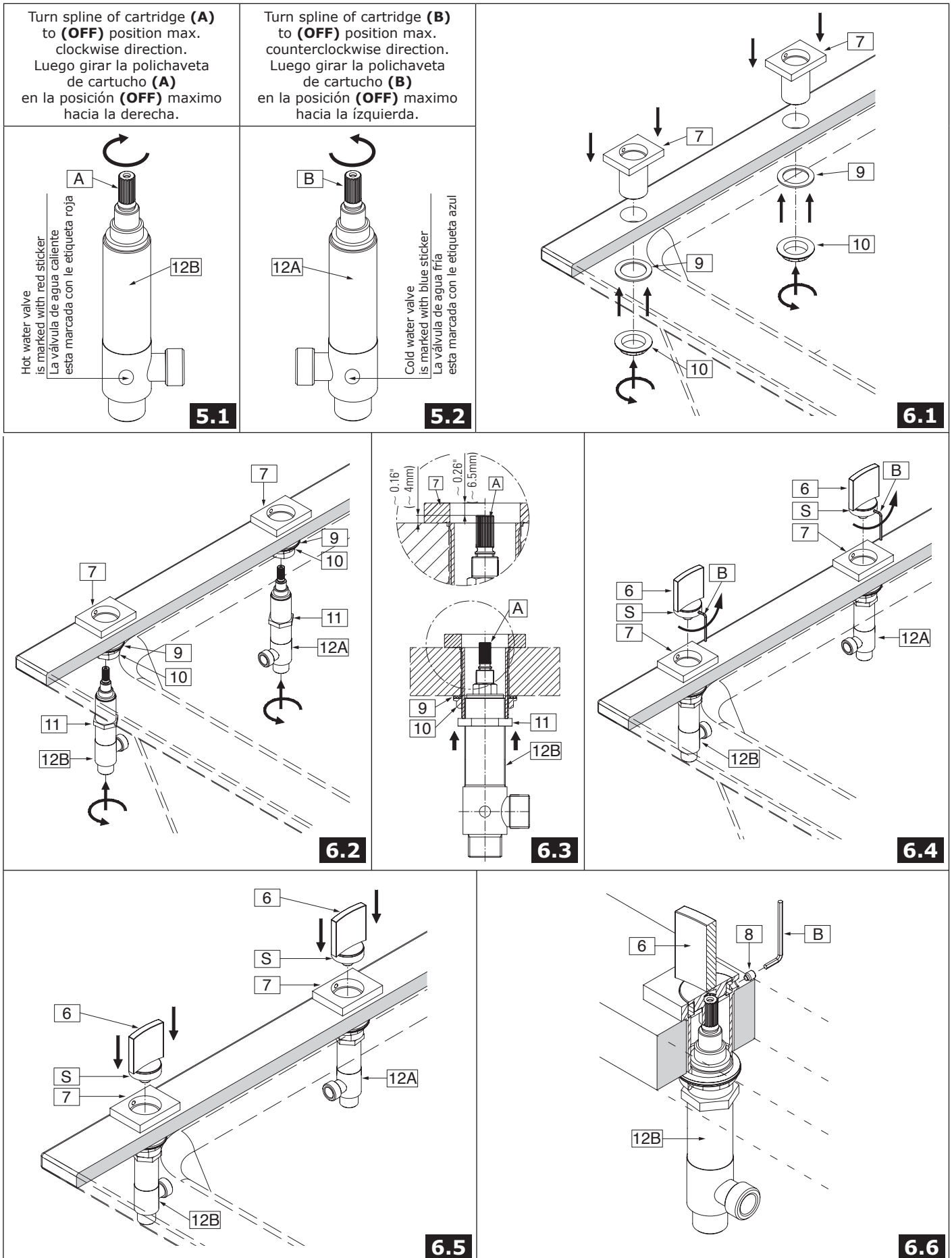

CONNECTING TO THE WATER SUPPLY ● CONEXIÓN A LA INSTALACIÓN ALIMENTADORA

ENGLISH

VERSION 1: BATH MIXER WITHOUT SHOWER DIVERTER

See fig. 4.1 & 7

1. Connect one end of the feeding hoses (**Z**) (available separately) to the valves (**12A**) and (**12B**) and the other end to the ferrules of the water supply system valves. Pay attention that the hot and cold water is correctly connected. It is recommended to mount ball valves with a filter on the water supply.
2. The ferrule of the system supplying water to the spout connection rough (**R**) should be equipped with a water supply pipe with a R3/4" male thread placed in the wall at such a height that it is possible to correctly connect the valves (**12A**) and (**12B**) with the installed T-connection (**14**) using the hoses (**13**).
3. Screw the T-connection (**14**) onto the connector with R3/4" male thread - see fig. 7.
4. Connect one end of the hoses (**13**) to the lateral outputs of the valves (**12A**) and (**12B**) and the other to the installed T-connection (**14**).

Use an adjustable spanner to tighten the hose nuts. While tightening the nuts, hold the hoses in the hand to avoid twisting them.

ESPAÑOL

VARIANTE 1: EL GRIFO DEL BAÑO SIN CONMUTADOR DE DUCHA

Mire los dib. 4.1 y 7

1. Conecte las mangueras alimentadoras (**Z**) (accesibles por separado) por un lado a las válvulas (**12A**) y (**12B**), y por el otro al tubo corto de las válvulas de la instalación alimentadora. Tenga en cuenta la conexión correcta del agua fría y caliente. Es recomendable montar válvulas de bola con filtro en la alimentación.
2. El tubo corto de la instalación que alimenta el conjunto de conexión cruda del caño (**R**) debería poseer una tubuladura con la rosca exterior de R3/4" situada en la pared a la altura que facilite la conexión correcta a través de las mangueras (**13**) con las válvulas (**12A**) y (**12B**) con el tubo en T (**14**) instalado.
3. Atornille el tubo en T (**14**) en el pieza de conexión con la rosca exterior de R3/4" - ver el dis. 7.
4. Una las mangueras (**13**) por un lado a las salidas laterales de las válvulas (**12A**) y (**12B**), y por el otro al tubo en T instalado (**14**).

Al apretar las tuercas de las mangueras use la llave inglesa. Al apretar las tuercas de las mangueras, guarde las mangueras con la mano para que no se tuerquen.

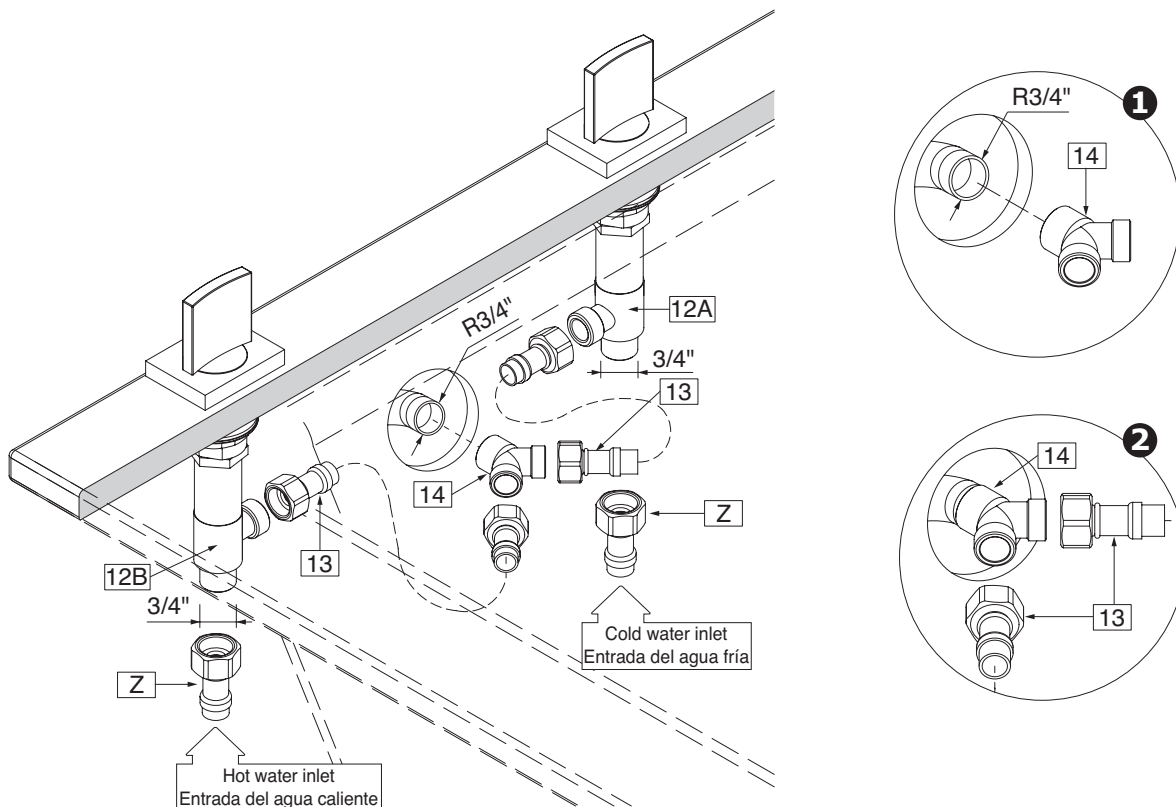

CONNECTING TO THE WATER SUPPLY ● CONEXIÓN A LA INSTALACIÓN ALIMENTADORA

ENGLISH

ESPAÑOL

VERSION 2: BATH MIXER WITH SHOWER DIVERTER

VARIANTE 2: EL GRIFO DEL BAÑO CON CONMUTADOR DE DUCHA

See fig. 1.1 & 8

Mire los dib. 1.1 y 8

The bath mixer is adapted to work with a shower diverter (with shower handset). When the shower diverter and the shower handset have been correctly installed on the edge of the bath:

El grifo de baño está adaptado al trabajo con el conmutador de ducha (con el teleducha). Tras montar correctamente el conmutador y el teleducha en el borde de la bañera:

1. Connect feeding hoses **(Z)** on one side to valves **(12A)** and **(12B)** and on the other side to the stub pipes belonging to the supply system valves. Make sure that the hot and cold water supplies have been correctly connected. It is recommended to install ball valves with a filter.
2. Connect the hoses **(13)** on one side to side entries of the valves **(12A)** and **(12B)** and on the other side to side entries of the switch valve.
3. Using a hose **(D)**, connect the central exit of the switch valve to the stub pipe of the system which feeds the spout connection rough **(R)**.

1. Une las mangueras de alimentación **(Z)** por un lado a las válvulas **(12A)** y **(12B)**, y por el otro a los tubos cortos de las válvulas en la instalación alimentadora. Ten en cuenta la conexión adecuada del agua fría y caliente. Se recomienda el montaje de válvulas de bola con el filtro en la alimentación.
2. Une las mangueras **(13)** por un lado a las salidas laterales de las válvulas **(12A)** y **(12B)**, por el otro a las entradas laterales de la válvula conmutadora.
3. La salida central de la válvula conmutadora une por la manguera **(D)** con el tobo corto de la instalación que alimenta el conjunto de conexión cruda del caño **(R)**.

Attention: The inbuilt stub pipe of the spout connection supply system **(R)** should have a terminal with 3/4"NPT external thread. If the bath mixer works with the shower diverter, the T-connection **(14)** is not required.

Atención: El tubo corto situado en la pared de la instalación que alimenta el conjunto de conexión del caño **(R)** debería tener una tubuladura con la rosca exterior 3/4"NPT. El paquete que consta de tubo en "T" **(14)** en caso de colaboración de el grifo del baño con el conmutador de ducha no es necesario.

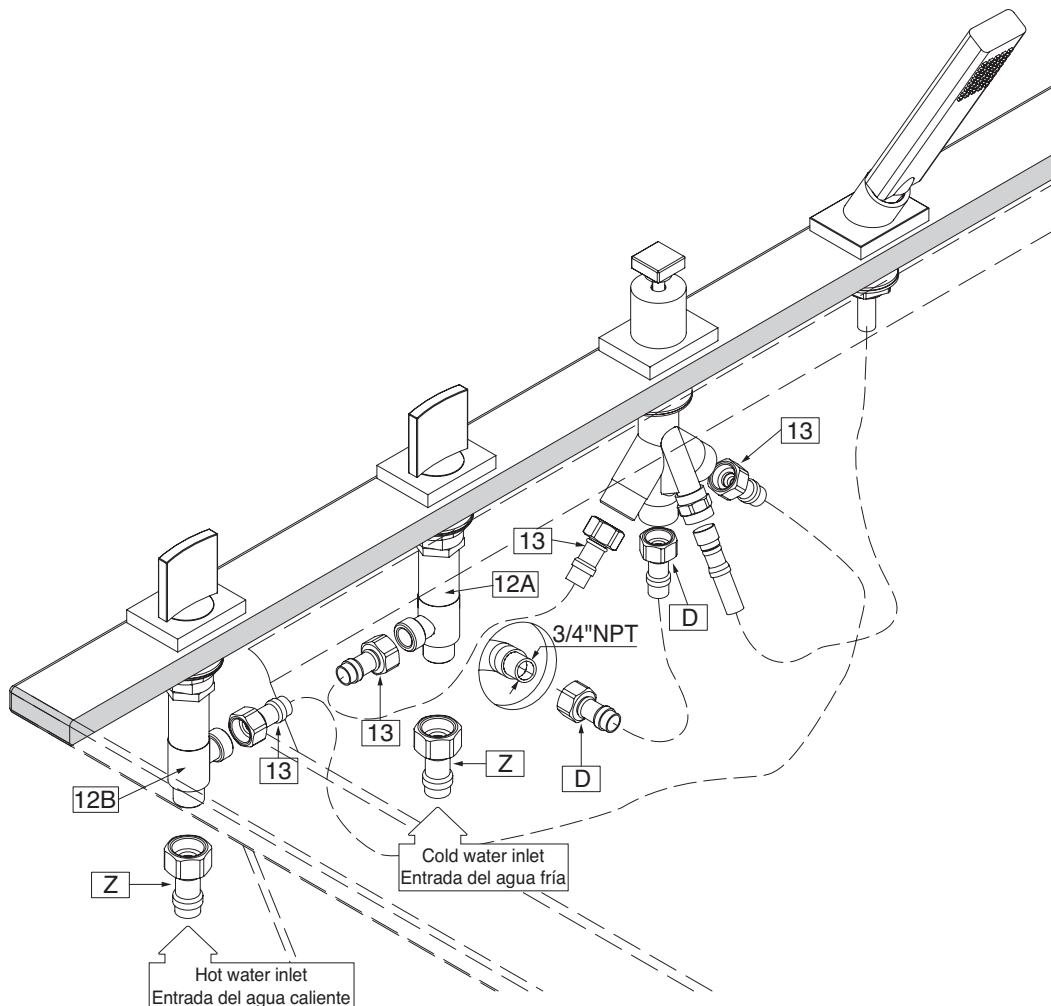

DIVERTER VALVE & SHOWER HANDSET INSTALLATION
INSTALACIÓN DE LA VÁLVULA DE DESVIADOR Y DE LA TELEDUCHA

DIVERTER VALVE INSTALLATION ● INSTALACIÓN DE LA VÁLVULA DE DESVIADOR

See fig. 2, 9.1-9.3

ENGLISH

1. Unscrew the top nut (26) and remove the two washers (27 & 28) from the valve.
2. Insert the diverter valve (31) along with the lower nut (26) and the washers (29 & 30) through the assembly hole in the bath.
3. Place the washers (28 & 27) on to the valve from above in the order shown in fig. 9.1 and screw on the top nut (26), but not too strongly.
4. Place the base of the valve cover (25) onto the valve from above and screw on the valve cover (24), then screw the knob (23) onto the valve. Check that the distance remaining between the upper surface of the cover (24) and the lower surface of the knob (23) is sufficient to allow the switch to function correctly (it should measure around 25/64"(10mm)) - see fig. 9.3. If the distance is not sufficient, adjust it using the nuts (26).
5. After choosing the appropriate distance, tighten up the top nut (26). Replace the base of the valve cover (25) on the valve and screw on the valve cover (24) until resistance is clearly felt, then screw the knob (23) onto the valve.

Ver diseños 2, 9.1-9.3

ESPAÑOL

1. Destornille la tuerca superior (26) y quite dos arandelas de la válvula (27 y 28).
2. Inserte la válvula desviadora (31) con la tuerca inferior (26) y las arandelas (29 y 30) ponga por el agujero de montaje en la bañera.
3. Desde arriba en la válvula ponga las arandelas (28 y 27) de acuerdo con el dis. 9.1 y ponga la tuerca superior (26), pero no la apriete demasiado.
4. Desde arriba en la válvula ponga la base de la cubierta de la válvula (25) y ponga la cubierta de la válvula (24), después en la válvula ponga la bola (23). Compruebe si la distancia dejada entre la superficie superior de la cubierta (24) y la superficie interior de la bola (23) es suficiente para el buen funcionamiento del conmutador (debería ser aproximadamente de 25/64" (10 mm)) - ver el dis. 9.3. Si no lo es, corrija la distancia con las tuercas (26).
5. Tras elegir la distancia adecuada apriete bien la tuerca superior (26). Ponga de nuevo la base de la cubierta de la válvula (25) en la válvula y apriete la cubierta de la válvula (24) hasta el momento de sentir una resistencia notable, después en la válvula ponga la bola (23).

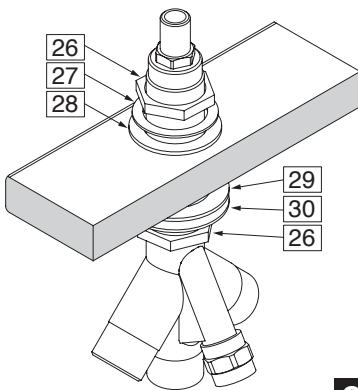

9.1

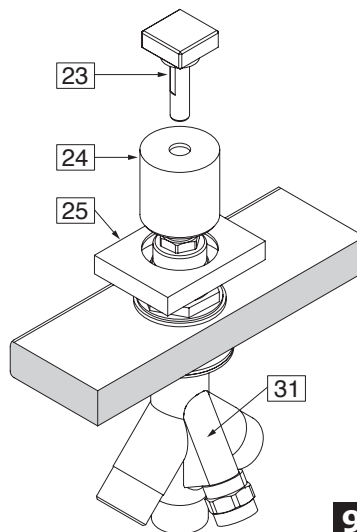

9.2

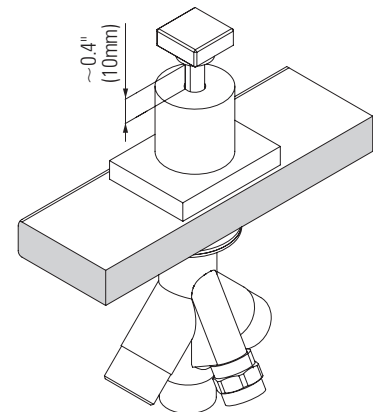

9.3

SHOWER HANDSET INSTALLATION (and connecting shower handset to the diverter valve)

INSTALACIÓN DE LA TELEDUCHA (y conectado la teleducha a la válvula de desviador)

See fig. 10

ENGLISH

1. Position the shower base (19) in the axis of the assembly hole.
2. Insert shower handset socket (18) through the hole in the deck.
3. From underneath the ledge place rubber washer (20) on the shank, then screw on the flanged nut (21). Hand tighten only.
4. Make sure that the shower handset socket (18) and shower base (19) are in proper position on the bath ledge. Tighten the flanged nut (21) using adjustable wrench.
5. Insert the shower hose (17) through the shower handset socket (18) by its narrow end. Connect the shower handset (15) to the hose (17), taking care that the flat seal (16) is positioned correctly in the coated shower hose nut. Screw the other end of the hose (17) into the casing of the diverter valve (31), keeping in mind the positioning of the flat seal (22).

Ver el dis. 10

ESPAÑOL

1. Posicione la base de la ducha (19) en el eje del agujero de montaje.
2. Inserte el asiento de la ducha (18) a través del agujero en la cubierta.
3. Por debajo del borde coloque la arandela de goma (20) en el tubo de conexión, luego enrosque la tuerca con brida (21). Apriete únicamente a mano.
4. Asegúrese de que el asiento de la ducha (18) y la base de la ducha (19) se encuentran en la posición apropiada en el borde de la bañera. Ajustela tuerca con brida (21) usando la llave inglesa.
5. Ponga la manguera de ducha (17) de un lado más fino por el asiento de la ducha (18). Junte la ducha (15) con la manguera (17), verifique si la posición de la empaquetadura plana (16) está colocada bien en la tuerca galvanizada de la manguera de la ducha. Otra boquilla de la manguera (17) ponga en el cuerpo de la válvula de desviador (31), recuerde poner la empaquetadura plana (22).

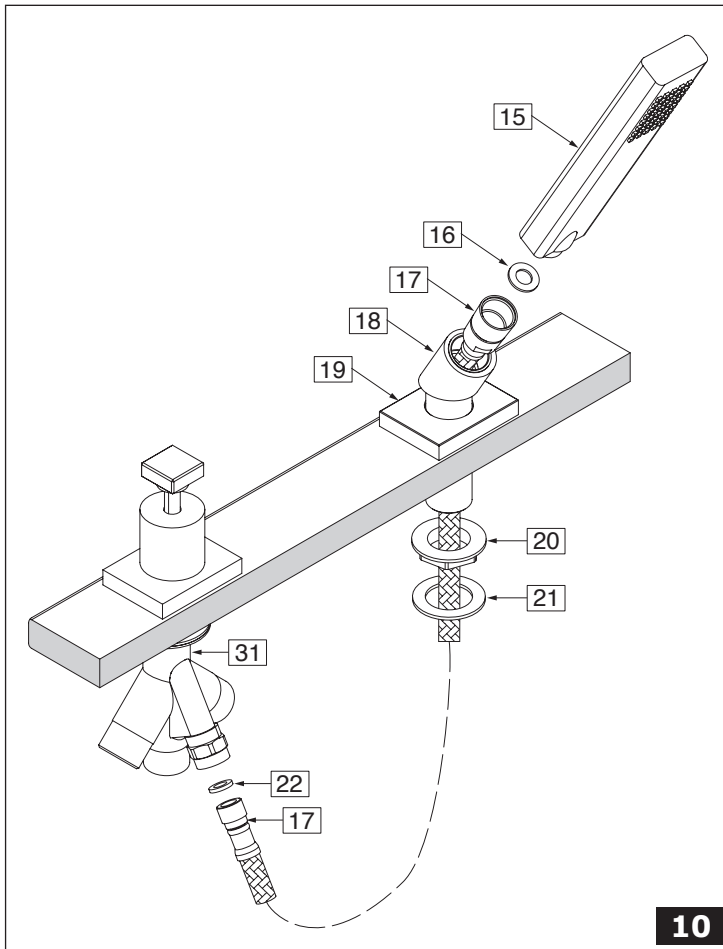

OPERATING INSTRUCTIONS

LA DESCRIPCIÓN DEL FUNCIONAMIENTO

ENGLISH

- Handles are used to open and regulate the water flow. Full flow is obtained by turning the lever through 90° (the cold water handle on the right goes clockwise, the hot water handle on the left counterclockwise). The intensity of the water flow is regulated by positions between 0°-90°.
- Pressing the knob of the switch causes the water to flow out through the handshower, releasing the pressure causes it to flow through the tub spout.

ESPAÑOL

- Para abrir la salida y la regulación del flujo del agua sirven las palancas. La apertura total sucede al tornar la palanca por el ángulo de 90° (de acuerdo con el movimiento de las manillas del reloj en caso de la palanca del agua fría colocada en el lado derecho, en contrario del movimiento de las manillas del reloj en caso de la palanca del agua caliente colocada en el lado izquierdo). La regulación de la intensidad del flujo de agua sucede en las posiciones 0°-90°.
- Apretar la bola de desviador causa la salida del agua por de la ducha de mano, dejar de apretar la salida del agua por el grifo de bañera.

CARE AND MAINTENANCE / GUARANTEE ● CUIDADO Y MANTENIMIENTO / GARANTÍA

ENGLISH

- > Clean water guarantees that a unit equipped with ceramic flow filters will work correctly, i.e. the water should not contain any impurities such as sand, boiler scale, etc. Because of this, the pipe system should be equipped with sieve filters or, if there is no such possibility, with individual cut-off valves designed for such units.
- > In the event of increased steering resistance, greater pressure should not be exerted on the handle as this may cause damage to the flow regulator. In such a situation, the regulator should be removed and cleaned of the dirt and impurities which have accumulated on it.
- > The seals should be maintained with vaseline or silicon oil.

Cleaning the outer coating:

- > dirt or stains on the external surfaces of the unit resulting from scale deposits should be removed by washing the unit with soapy water only, scale deposits should be dissolved with vinegar then the surface rinsed with clean water and rubbed dry with a soft cloth,
- > under no circumstances should the surface of the unit be cleaned with coarse cloths or cleaning agents containing abrasive materials or acids,
- > plastic or lacquered parts must not be cleaned with chemicals containing alcohol, disinfectants or solvents.

The guarantee conditions are contained on a separate sheet.

IN THE EVENT OF A PROBLEM: e-mail: graff@graff-mixers.com

ESPAÑOL

- > Para el buen funcionamiento de las baterías equipadas en reguladores cerámicos del flujo es necesaria el agua limpia, que quiere decir el agua sin tales basuras como la arena, la piedra de caldera etc. Por eso es imprescindible equipar la instalación de cañerías en filtros de tela metálica, y en caso de la falta de tales posibilidades, en válvulas particulares cortadoras con el filtro adecuadas para la batería.
- > En caso de una resistencia aumentada del mando no se puede ejercer una presión mayor en la palanca porque esto puede provocar una avería del regulador de flujo. En este caso hay que desmontar el regulador y quitar toda la basura agrupada.
- > Conservar las empaquetaduras con la vaselina o el aceite de silicona.

Limpeza de las superficies exteriores:

- > la suciedad o las manchas que se produjeron a causa de depositar el sarro en las superficies exteriores de la batería hay que quitarlas lavando la batería sólo con el agua y el jabón, para diluir el sarro use vinagre, después enjuague la superficie con el agua limpia y séquela con un trapo suave,
- > en cualquier caso no se puede limpiar la superficie de la batería con trapos ásperos o medios de limpieza que contienen abrasivos y ácidos,
- > para limpiar las partes hechas de materias plásticas y barnizadas no se puede usar medios que contienen alcohol, sustancias desinfectante o disolventes.

Las condiciones de la garantía se encuentran en otra hoja.

EN CASO DE PROBLEMAS: e-mail: graff@graff-mixers.com

All dimensions and drawings are for reference only. For details, please refer to actual products.
Todas las dimensiones y dibujos sirven únicamente de referencia. Para consultar detalles, ver los productos.